

久益环球Genuine配件

超重型径向钻头架

- 100 毫米的钻头提高了强度
- 系统设计可轻松移除磨损或损坏的钻头
- 提供 125 毫米或 137 毫米规格钻头
- 钻头硬度提高了 52%，降低了钻头折弯或脱落的可能性
- 喷雾完全受钻头保护和容纳
 - 提高了抑尘效果
 - 耗水量降低了 20%

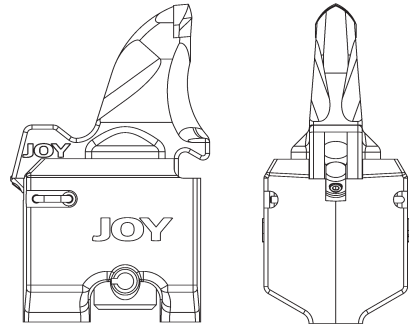

超重型径向钻头架部件

部件号	描述
100699161	钻头/钻头架
100821827	125 毫米（5 英寸）超重型径向钻头套件包含 4 个钻头
100822480	137 毫米（5 1/2 英寸）超重型径向钻头包含 4 个钻头
100716180	钻头承盘 - 弹簧钢
100716181	钻头承盘 - 尼龙
100714550	喷雾 (Spray)
100714702	喷雾胚
100728553	输送胚 - 尼龙
100716182	喷雾固定销

工具和附件

部件号	描述
100809818	挖凿工具抽取器
100809819	喷雾和固定销抽取器
100809820	尼龙滚销抽取器

JOYGLOBAL



本文提供的产品设计、规格和/或数据仅供参考，不属于任何类型的保修条款。产品设计和/或规格可能随时更改，恕不另行通知。对产品销售和服务唯一适用的保修条款是久益环球的标准书面保修条款，这些条款将根据用户的要求提供。

Joy Global、Joy、P&H及相关商标均属于久益环球采矿设备有限公司或其子公司。

版权所有 © 2016 久益环球公司或其子公司。保留所有权利。

joyglobal.com

CH-GJSPSDBH01-0516-V1