

Compresor/Condensador remoto de alta capacidad de 24 VDC

Mine Air Systems

Datos técnicos

Aplicación del producto

- Bulldozers, motoniveladoras, cargadores y camiones con motor diésel y equipo móvil similar

Beneficios

- Mejora el sistema de aire acondicionado y el tiempo de disponibilidad del equipo al reemplazar el sistema convencional de compresor/condensador accionado por correa y montado en el motor, con una unidad modular remota de compresor/condensador de alta capacidad de 24 VDC
- Reduce los costos de mantención asociados con los sistemas de compresor/condensador accionados por correa y montados en el motor que pueden interferir con el acceso al motor para tareas de mantención
- También hay disponible una versión de bajo perfil (LPRC) – las capacidades son las mismas y el espacio que ocupa varía

Resumen

El compresor/condensador remoto de alta capacidad (HCRC) Mine Air Systems (MAS) de la marca P&H es una unidad de compresor y condensador de 24 VDC. El sistema HCRC está diseñado para reemplazar los sistemas convencionales de compresor y condensador impulsados por correa y montados en el motor, que se utilizan en una gran variedad de equipos móviles de minería, alimentados con combustible diésel, incluyendo camiones de carga, motoniveladoras, tractores y cargadores frontales. El sistema HCRC está diseñado para adaptarse al Sistema de aire acondicionado del fabricante original (OEM), y utiliza llas aberturas, conductos, ventiladores y bobina de evaporador existentes.



Descripción

El sistema HCRC es una unidad modular impulsada por un compresor/condensador de espiral de 24 voltios DC y que puede montarse cerca de la cabina del operador y se integra al sistema AC de OEM después de quitar la unidad de compresor accionada por correa que va montada en el motor diésel y las líneas de refrigerante más largas.

La unidad HCRC incluye dos puertos de desconexión rápida para las líneas de refrigerante más cortas, y dos tapones para el control y la alimentación. Si es necesario reemplazar la unidad HCRC, el procedimiento de cambio puede completarse en aproximadamente 30 minutos con las herramientas y equipo apropiados.

Hay disponibles distintos kits que facilitan la instalación para varias de las máquinas de minería más populares, incluyendo estructuras prediseñadas para adaptarse a los sistemas de protección anti-vuelco (ROPS) y contra la caída de objetos (FOPS).

Para obtener más información, comuníquese con un representante local de Komatsu Mining o visite mining.komatsu

Características técnicas

Característica	Especificación
Descripción	Condensador c/c compresor de aire acondicionado montado de manera remota
Sistema eléctrico	24 voltios DC, uso máx. de corriente de 65 A, corriente típica de operación de 45 A
Compresor	Compresor de espiral sellado herméticamente de 24 voltios DC
Tamaño físico	951 mm de ancho x 811 mm de largo x 447 mm de alto 37' 7/16" de ancho x 31' 15/16" de largo por 17' 5/8" de alto
Diseño modular	Cambio de unidad en 30 min
Capacidad	17,000 BTU/h a 110° F 15,520 BTU/h a 95° F
Refrigerante	R134A
Aceite	POE <u>únicamente</u>
Construcción	Carcasa; calibre 16, acero inoxidable pulido 304 Bobinas; tubo de cobre, 10 aletas por pulg.
Peso	75 kg (175 libras) instalado

Dimensiones del modelo MAS HCRC

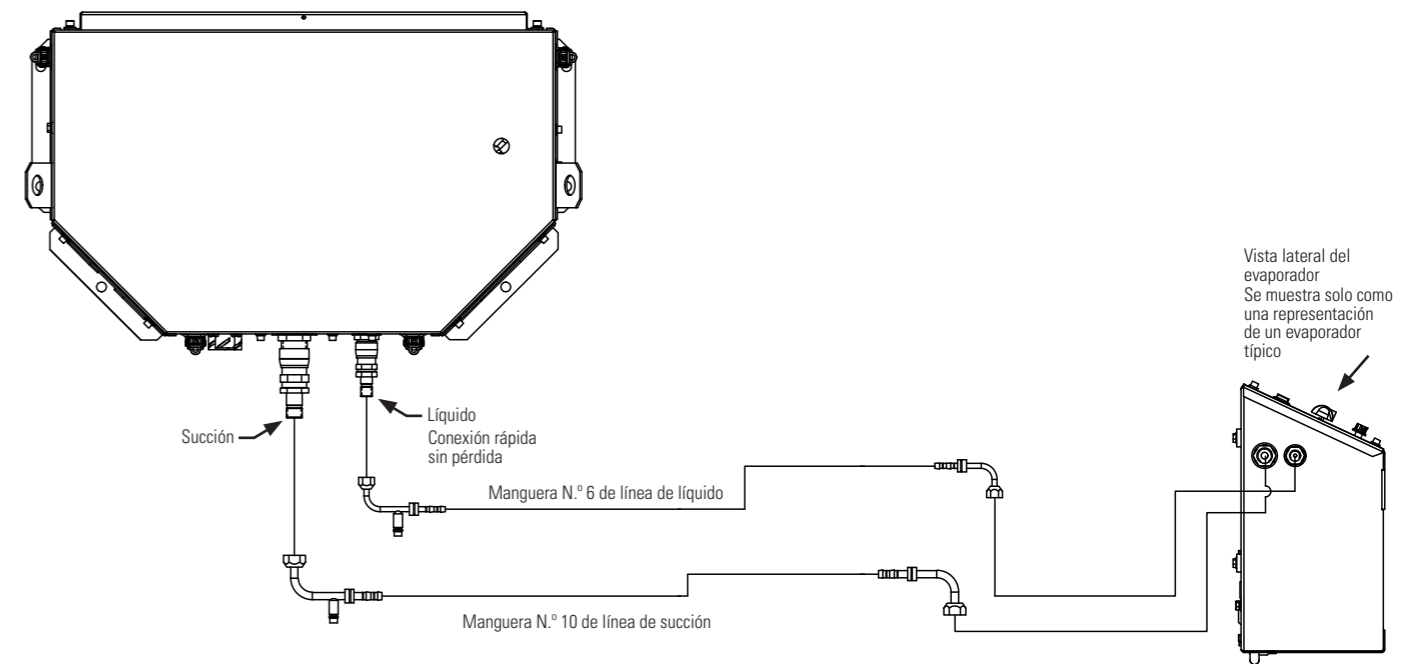
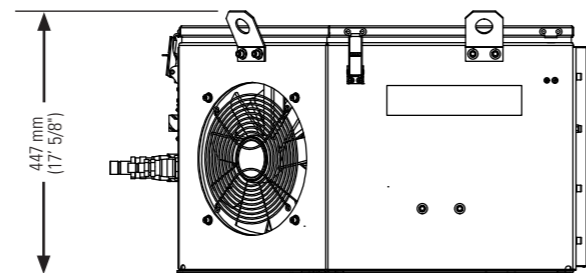
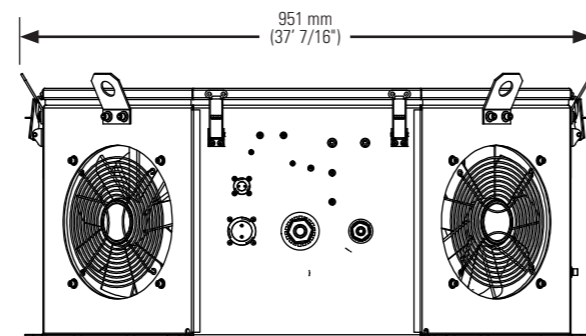
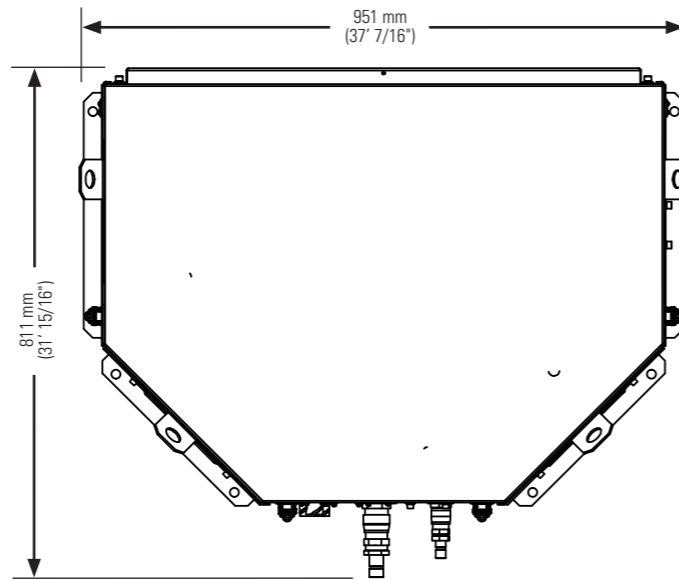

Unidad HCRC ilustrada con kit típico de instalación

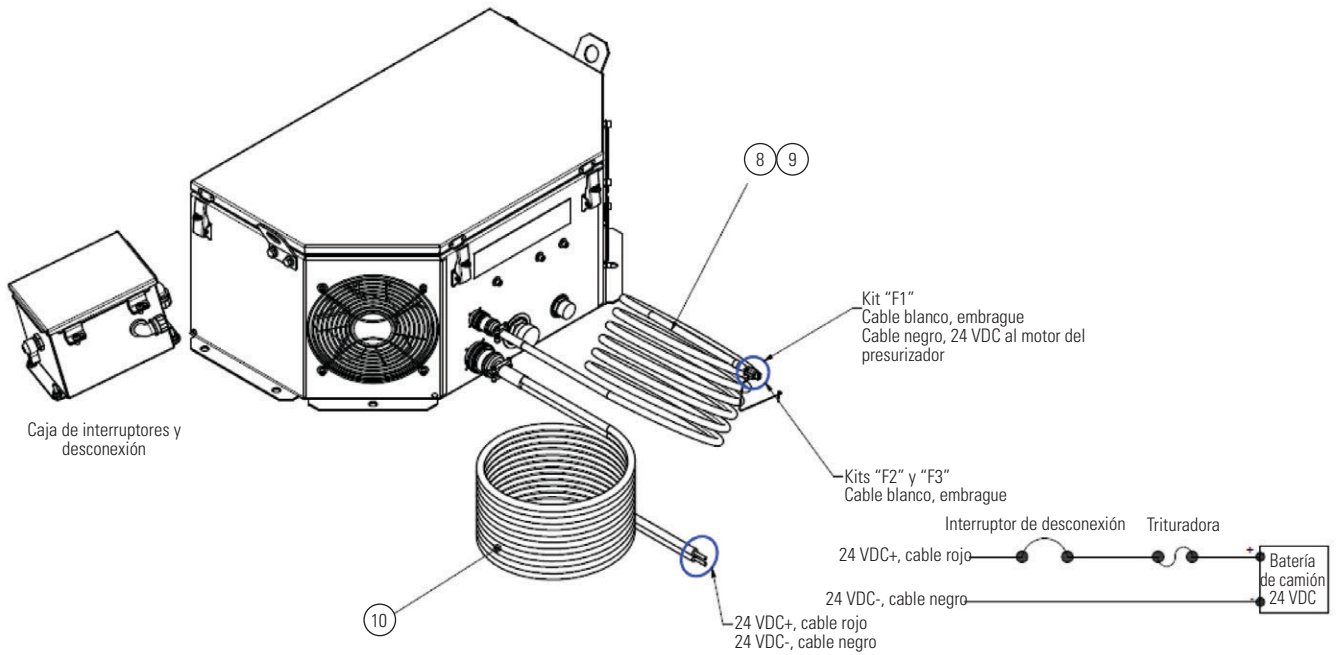

Komatsu Mining Corp. Group

mining.komatsu



Los diseños, las especificaciones y/o los datos de los productos en este documento se proporcionan solo para fines informativos y no representan una garantía de ningún tipo. Los diseños y/o las especificaciones pueden cambiar en cualquier momento sin previo aviso. Las únicas garantías que se aplican a la venta de nuestros productos y servicios son nuestros documentos de garantía estándar, que se suministrarán a pedido.

Komatsu, Joy, Montabert, P&H y otras marcas de servicio y marcas comerciales que se utilizan aquí son propiedad de Komatsu Ltd., Komatsu Mining Corp. o de sus respectivos propietarios o licenciatarios.

© 2018 Komatsu Mining Corp. Todos los derechos reservados.